

# Tone Chaser

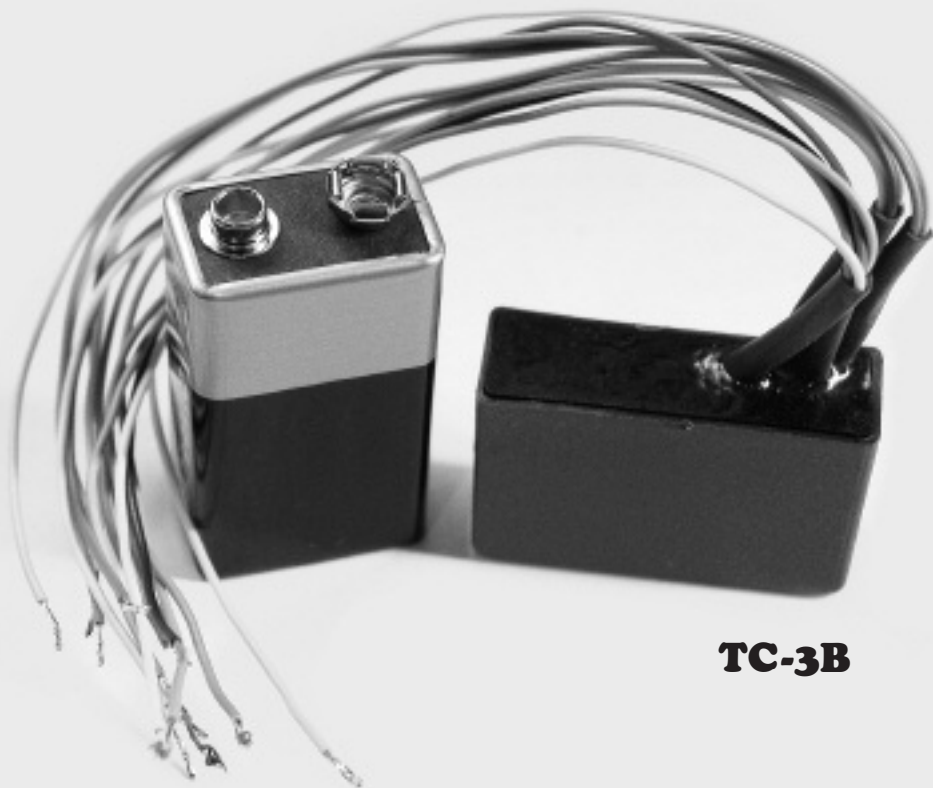

**TC-3B**

Resumimos aqui as informações básicas necessárias para a instalação do pré-amplificador para baixos elétricos TC-3B. Mais detalhes e atualizações estão disponíveis no nosso site.

Please find here the necessary basic information on how to install the TC-3B preamp for electric bass guitars. More details and updates are available in our website.

[www.tonechaser.com](http://www.tonechaser.com)

# Instalação

- O circuito TC-3B deve ser instalado numa cavidade eletricamente blindada.
- Utilize sempre uma conexão em estrela para o aterramento. Para tal, conecte todos os fios de aterramento fisicamente no mesmo ponto, por sua vez conectado à blindagem da cavidade.
- Não conecte fio algum à carcaça dos potenciômetros para aterrá-los. O aterramento dos potenciômetros deve ser feito por meio de contato direto com a cavidade eletricamente blindada.
- Para melhor performance de ruído, é recomendado o uso de captadores blindados apenas.
- A alimentação do circuito pode ser efetuada por meio de uma ou duas baterias de 9V. Há um acréscimo de "headroom" quando a opção for por 18V.
- Um "jack" estéreo deve ser utilizado na maioria dos casos. Isso fará com que o circuito somente drene corrente quando o plug de um cabo estiver conectado.
- Uma chave para seleção entre os modos ativo e passivo pode ser instalada, de forma a "bypassar" a operação do circuito. O pré provê um pequeno ganho mesmo com os controles na posição "flat", de forma que selecionando a operação ativa irá gerar um ganho de volume em comparação ao modo passivo. O circuito irá drenar um pouco de corrente mesmo quando operando no modo passivo.
- Para os potenciômetros de balanço e volume, use valores recomendados pelo fabricante dos captadores.
- Um capacitor opcional pode ser instalado na entrada do circuito. O seu propósito é de eliminar algumas das frequências altas. O uso desse capacitor irá reduzir o ruído em alta frequência mas também irá reduzir o brilho do som. Quanto mais alto o valor escolhido, menos brilhante será o som. Valores típicos variam de 150 pF a 1500 pF. Use um capacitor não-polarizado, de tipo cerâmico ou similar.
- Um potenciômetro de "TOM" pode ser instalado. Ele deve normalmente ser de 250k ou 500k (dependendo da recomendação do fabricante dos captadores), sendo que os logarítmicos (tipo A) oferecem uma curva mais suave de atenuação dos agudos. Este controle funciona mesmo em modo passivo.
- Um controle de "MUDO" pode ser instalado para silenciar a operação do baixo. Uma chave de 2 posições SPDT ou DPDT pode ser utilizada para tal fim. O circuito irá drenar uma pequena corrente da bateria mesmo quando o "MUDO" estiver ativado.
- O tamanho dos fios providos é suficiente para a maioria das instalações. Quando instalar, deixe apenas uma pequena sobra de fio para facilitar manuseio futuro no acesso ao circuito, e corte o excesso. Isso irá ajudar a reduzir o ruído captado pelo mesmo.
- Quando soldar os fios aos potenciômetros, use um ferro de solda de pouca potência (20W ou 25W), pois o calor excessivo poderá danificá-los.

# Installation

- The TC-3B on-board preamp must be installed in an electrically shielded cavity.
- Always use a star-grounding connection type. Connect all ground wires physically to the same grounding point, and connect it to the cavity shielding.
- Do not connect any wire to potentiometer bodies to ground them. Grounding of potentiometers must be accomplished by direct contact with the electrically shielded control cavity.
- For better noise performance, it is recommended to use only shielded pickups.
- Power to the preamp can be obtained using one or two 9V batteries. There is an increase in headroom when using an 18V supply.
- A stereo type jack must be used in most cases. This will allow the circuit to drain current only when the cable plug is connected.
- An active/passive switch can be installed to bypass the preamp operation. The preamp offers small gain even with controls flat, thus selecting the active operation will provide a boost comparing with the passive mode. The circuit will drain a small current from the battery even when operating on passive mode.
- For the blend and volume potentiometers, use values recommended by the pickup manufacturer.
- An optional capacitor can be installed in the preamp's input. Its purpose is to roll off some of the high frequencies. The use of this capacitor will reduce high-frequency noise but will also reduce its treble response. The higher the value, the less brilliant the sound will be. Typical values would range from 150 pF to 1500 pF. Use a non-polarized capacitor, like a ceramic-disc unit.
- A "TONE" potentiometer can also be installed. It will usually be a 250k or 500k type (depending on the recommendation of the pickup manufacturer) and preferably a log type one ("A" curve), that will provide smoother control of the amount of treble attenuation. This control works even on passive mode.
- A "MUTE" can be installed to silence the bass operation. A SPDT or DPDT toggle switch can be used for that purpose. The circuit will drain a small current from battery even when the MUTE switch is activated.
- The wires sizes are long enough for most installations. When installing, leave only a small amount of wire excess to facilitate future access to the circuit, and cut the remaining length. This will help to reduce noise.
- When soldering the wires to the potentiometers, use a small soldering iron (20W or 25W), since excessive heat can eventually damage them.

# Diagramas principais :: Main diagrams

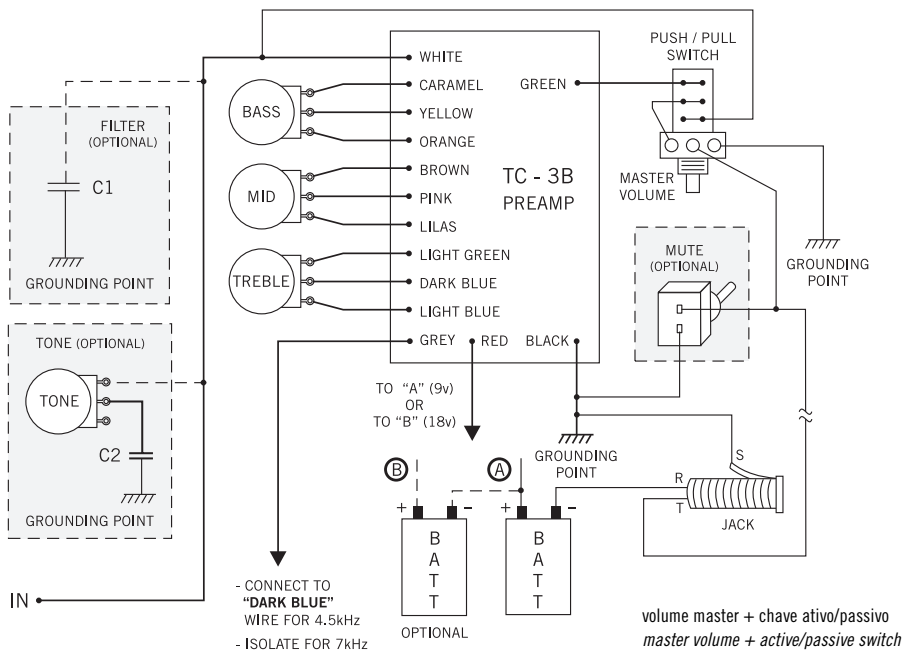
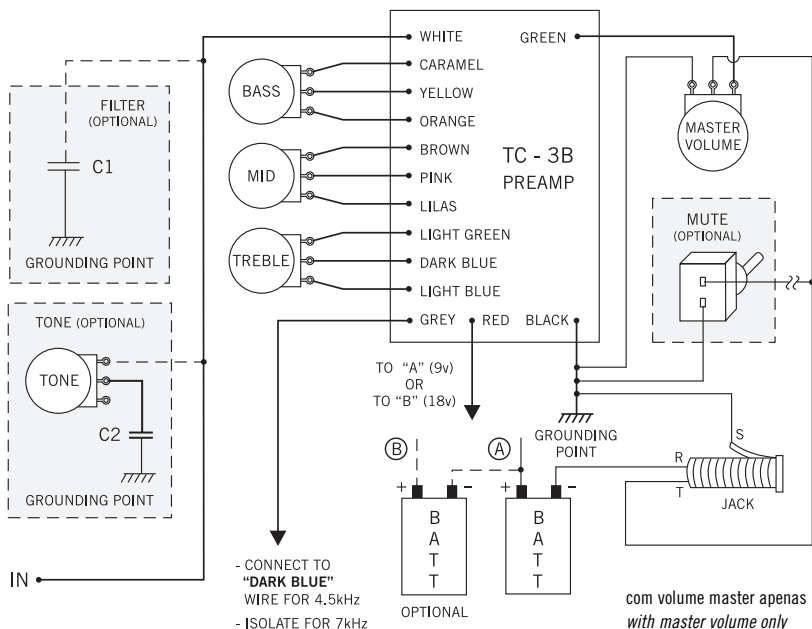

# Conexão de 2 captadores :: 2-pickup connection

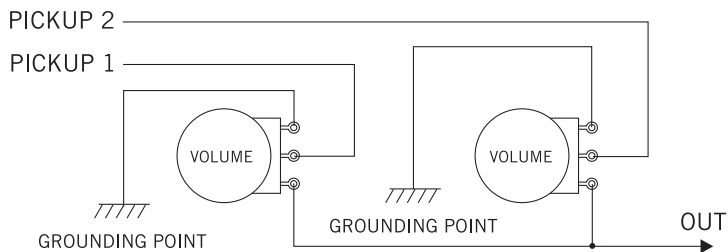

Opção 1: dois controles de volume / *Option 1: two volume controls*

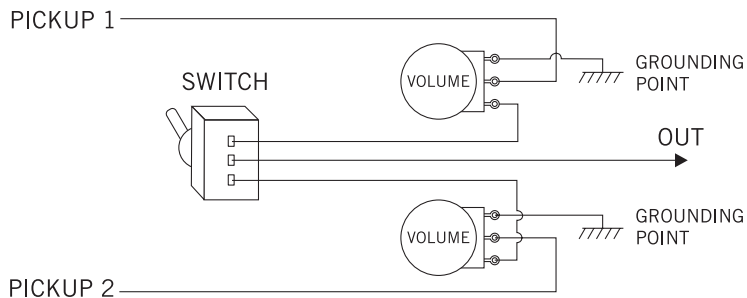

Opção 2: dois controles de volume e uma chave / *Option 2: two volume controls and a switch*

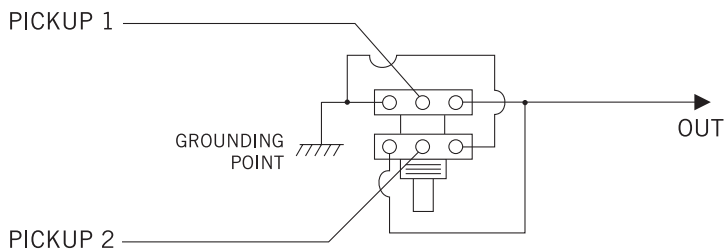

Opção 3: usando um controle de balanço / *Option 3: using a blend control*